

Bienvenida

Felicitaciones por haber escogido Sight Ethernet. No sólo ha comprado un equipo de seguridad IP, sino que también un producto que conjuga el diseño y la ingeniería logrando una solución de excelencia para satisfacer sus requerimientos de comunicación en sistemas de alarma domiciliaria.

Esperamos que pueda disfrutar de los beneficios de Sight Ethernet.

Cualquier comentario, sugerencia o consulta que pueda tener, contactenos en <http://www.yx.cl/contacto>

Beneficios

Sight Ethernet de YX Wireless permite comunicar alarmas tradicionales utilizando la tecnología IP, aumentando la confiabilidad de la comunicación y reduciendo los costos operativos de las compañías operadoras de alarma.

LEDS

1.- Led de status

- En inicialización **Blanco parpadeando**
En proceso de registro a la Plataforma



- En funcionamiento normal



Blanco fijo
Registrado en la red GSM. Equipo listo.



Naranja Fijo
En actividad



Rojo Parpadeando
Equipo sin activar

2. Led de conexión hacia la red PSTN

Blanco fijo
Línea PSTN en uso



3. Led de conexión Hacia la alarma

Blanco fijo
Línea alarma en uso

Blanco parpadeando
Equipo intentando conectar IP



POSICIÓN CONECTORES

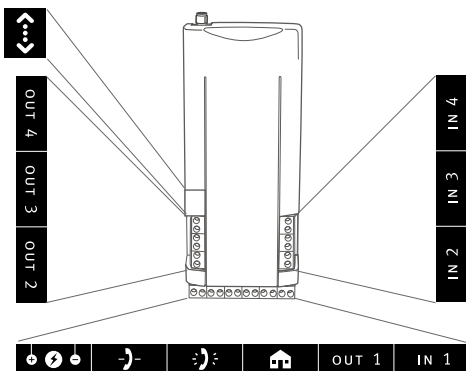

CONEXIÓN LIGHTNING

Lightning es un accesorio para Sight Ethernet que ofrece protección de sobrevoltaje inducido en líneas telefónicas. En zonas afectadas por tormentas eléctricas, este tipo de protección es altamente recomendable.

Cuando un rayo cae en un poste del tendido de la red de telefonía pública, se induce alto voltaje en la línea que es estabilizado en 2kV por el sistema de protección primario. Lightning es capaz de disipar la energía de los 2kV, bajando la tensión hasta 200V, donde las protecciones internas de Sight Ethernet pueden operar sin problemas.

La conexión del dispositivo se muestra en la figura siguiente:

Paso 1 - Conecte la línea que viene desde la red de telefonía pública

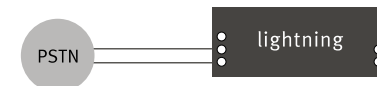

Paso 2 - Conecte la tierra de protección.

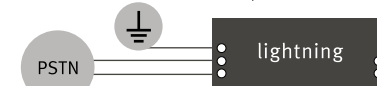

Paso 3 - Conecte la línea que va hacia el Sight Ethernet.



ACTIVACIÓN

- Verifique que su Sight Ethernet está conectado al panel de alarma de acuerdo a alguna de las configuraciones descritas en la sección "Conexión de Alarmas"
- Asegúrese de haber configurado la alarma en protocolo Contact ID
- Acceda a su cuenta de usuario en la plataforma Sight System, accediendo a la dirección web descrita en la tarjeta de activación. Si no tiene cuenta, siga las instrucciones en pantalla para crear una.
- Una vez en la plataforma, acceda a la aplicación "Devices" e ingrese la llave de activación de su Sight Ethernet.
- Su Sight Ethernet está listo para operar.

GUARDE SU TARJETA DE ACTIVACIÓN EN UN LUGAR SEGURO.

Sight Ethernet DEBE SER ACTIVADO para operar correctamente.

Más información: http://www.yx.cl/sightsystem_soporte.html

